

DK

# Brugsanvisning

## Bærbart dobbeltbrændende gaskomfur

900060508



Du må ikke bruge en gryde der er større end L680 × B340 mm da det kan dække gaspatronens rum og få gaspatronen til at overophede.

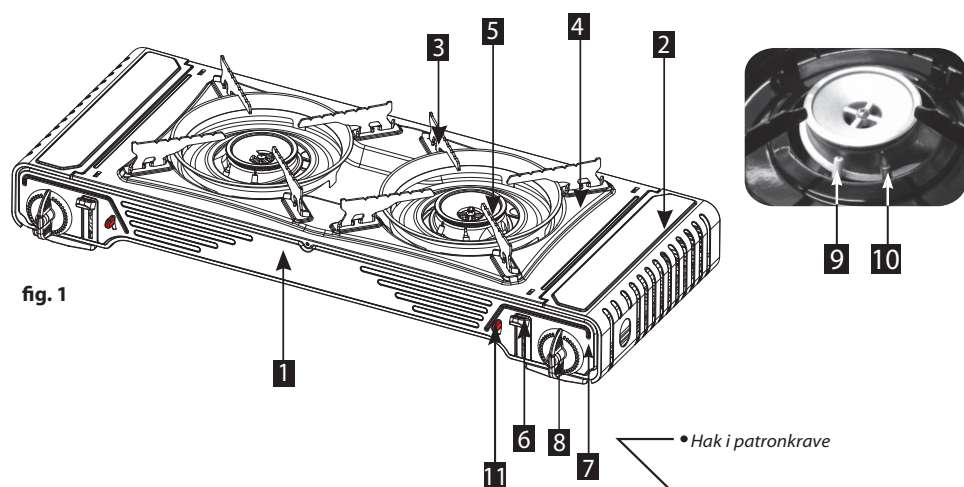

fig. 1

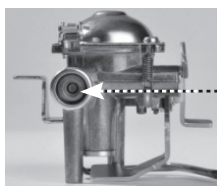

fig. 6

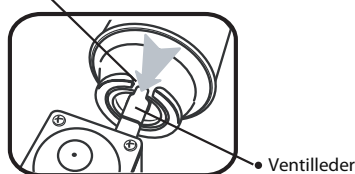
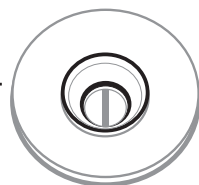

fig. 2

- |                              |                 |                   |                                     |
|------------------------------|-----------------|-------------------|-------------------------------------|
| 1 Legemehylster              | 3 Grydestøtte   | 5 Brænder         | 7 Kontrolpanel                      |
| 2 Patronlåg                  | 4 Dryppegryde   | 6 Cartridge lever | 8 Høj/lav kontrol med piezo-tænding |
| 9 Tændeeltrode               | 11 Termoelement |                   |                                     |
| 10 Gas passage release lever |                 |                   |                                     |

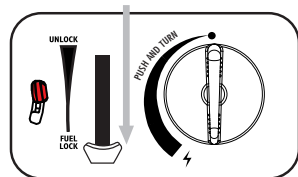

fig. 3

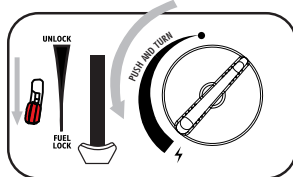

fig. 4

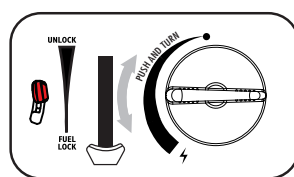

fig. 5

## BRUGSANVISNING

### VIGTIGT

- Læs brugsanvisningen omhyggeligt før brug, for at gøre dig bekendt med apparatet, inden det tilsluttes til gaspatronen.
- Opbevar disse instruktioner til senere brug.
- Dette apparat må kun anvendes sammen med SNN-29 butanpatron. Det kan være farligt at forsøge at montere andre typer gasbeholdere.
- Du må ikke bruge apparaterne, når omgivelsestemperaturen er højere end 35 °C.
- Du må ikke bruge apparater, når dækslet på patronens kabinet er i åben position.
- Udløs eller afbryd gaspatronen efter hver brug.
- En af de to gaspatroner skal fjernes fra patronrummet, mens kun en brænder er tændt.
- Dette apparat må kun anvendes i godt ventilerede områder (2m<sup>3</sup>Vh/kW min.) væk fra brændbare materialer.
- Små børn skal holdes væk fra apparatet.

### ADVARSEL

Kontroller at tætningerne (mellem apparatet og gaspatronen) er på plads og i en god tilstand, før du forbinder gaspatronen (fig.6).

Brug ikke apparatet, hvis det er beskadiget eller slidte tætninger.

### SIKKERHEDSANORDNING

- Apparatet er udstyret med en sikkerhedsanordning, som stopper gasstrømmen, hvis trykket i patronen, f.eks. på grund af overophedning, bliver for højt.

### For at fortsætte anvendelsen...

- Drej kontrolknappen til "●" position.
- Drej patronens håndtag til "UNLOCK" (lås op) position og tag patronen ud.
- Drej kontrolknappen til tændingspositionen for at udløse overskydende tryk inde i ventilen.
- Skub nulstillingshåndtaget ned med den røde gummihætte.
- Placer den nye patron ind, når du har kontrolleret at patronhåndtaget er i "UNLOCK" (ulåst) position. (Hvis den nye patron ikke findes, skal du afkøle patronen med koldt vand.)
- Patronen kan kun installeres, når kontrolknappen er i OFF-position (slukket).

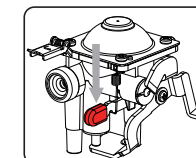

### BRUG AF KOMFURET FOR FØRSTE GANG

1. Kontroller, at kontrolknappen (8) er sat til position "●" ved at dreje den med uret og patronhåndtaget (6) er sat til UNLOCK (lås op).
2. Åbn patronlåget (2) og indsæt patronen med hovedet mod forsiden, så hakket peger opad står på linje med værdilederen (fig.2).
3. Tryk patronens håndtag (6) ned (fig.3) og luk patronens dæksel.
4. Hvis du hører en "hvæsende" støj, er patronen ikke monteret korrekt. Du må ikke forsøge at tænde apparatet, men flyt håndtag (6) til "Unlock" (lås op) position og gentag trin (1-4).
5. Tryk gasspjældets løftehåndtag ned (11), og drej derefter kontrol/tændingsknappen (8) fuldstændigt til tændingspositionen "⚡" indtil den klikker (fig.4) Hold gasspjældets løftehåndtag i denne position i et par sekunder for at påvirke flemmebeskytterens termoelement. Gentag denne handling, indtil brænderen antændes.

6. Juster kontrolknappen til den ønskede position. (fig.5) Sæt aldrig patronens håndtag i (6) "UNLOCK" (lås op) position under brug!

### FLAMMESKÆRM

Det termoelement, der er placeret i flammen (10) styrer en veltil, der automatisk afbryder gastilførslen til brænderen, når den er slukket (f.eks. lufttræk eller når væsken flyder over).

### EFTER BRUG

1. Drej kontrolknappen (8) til "●" positionen.
2. Kontroller om brænderen er slukket, før du sætter patronhåndtaget (6) i "UNLOCK" (lås op) positionen.
3. Når apparatet er helt afkølet, skal du for din egen sikkerhed fjerne patronen.
4. Monter det røde beskyttelselåg, og opbevar altid gaspatronen på et køligt, tørt og godt ventileret sted.

### UDSKIFT PATRONEN

Patronen kan fjernes, selvom den ikke er tom.

Når dit udstyr er helt afkølet:

Kontroller, at gasindgangen er helt lukket ved at dreje kontrolknappen (8) med uret til "●" position, og sørg for at brænderen (5) er slukket.

Afbryd patronen ved at sætte patronens håndtag (6) i "UNLOCK" (lås op)-positionen.

Åbn dækslet til patronens rum (2) og fjern patronen.

Butanpatronen skal udskiftes på et sikkert sted f.eks. i åben luft eller på et godt ventileret sted, fortrinsvis udenfor, væk fra antændelseskilder, såsom åben ild, vågeblus, elektriske brande og væk fra andre mennesker.

Kontroller tætningerne, inden du tilslutter en ny gaspatron til apparatet. (fig.6)

Indsæt en ny patron ved at følge instruktionerne i afsnittet "BRUG AF BRÆNDEOVNEN DEN FØRSTE GANG".

### OPBEVARING – VEDLIGEHOLDELSE

Når apparatet er kølet helt af, skal det rengøres for madrester eller fedt efter hver brug.

Opbevar apparatet og patronen på et køligt, tørt og godt ventileret sted uden for børns rækkevidde.

Du må ikke ændre apparatet.

### ADVARSEL

Dette apparat kan kun bruges sammen med SNN-29 butanpatron.

Du må ikke bruge et apparat der lækker, er beskadiget eller ikke fungerer korrekt.

Placer altid komfuret på en vandret, stabil og varmebestandig overflade.

Flyt ikke apparatet under brug.

Placer aldrig to komfuret tæt på hinanden.

Placer komfuret mindst 20 cm væk fra brændbare materialer.

Brug ikke gryder, der dækker patronrummet.

Brug ikke en gryde der er mindre end 120 mm eller større end 340 mm i diameter for hver brænder. Brug ikke beholdere med indad- eller udad-buede bunde.

Hvis der er en lækage i apparatet (lugt af gas), skal du omgående dreje kontrolknappen (8) til "●" positionen. Tag apparatet udenfor hvor en mulig lækage kan påvises. Hvis du ønsker at kontrollere lækager på apparatet, skal du gøre det udenfor, og prøv aldrig at opdage lækagerne med en flamme, men brug altid sæbevand!

FORSIGTIG: tilgængelige dele kan blive meget varme. Hold børn væk fra apparatet.

### FEJLFINDING

Ingen gas	Kontroller, om gaspatronen er blevet indsat korrekt Gaspatronen er tom (testden ved at ryste patronen) Den udendørstemperatur er under 4°C, flyt til varmere omgivelser
-----------	---

Ingen tænding	Rengør brænderhovedet med en børste
---------------	-------------------------------------

I tilfælde af problemer, bedes du kontakte forhandleren.

### TEKNISKE EGENSKABER

Model:	900060508
Gastype:	Butan
Direkte kategoritryk:	Damptryk butan
Nominel varmeindgang:	2,2 kW × 2
Gasforbrug:	160 g/h × 2
Åbningsdiameter:	0.6 mm
Ventilens udløbstryk:	7.65 kPa
Skift overtrykkets slukkeenhed for trykområdet:	
1 <sup>st</sup> stage safety device:	4.0 bar – 6.0 bar
2 <sup>nd</sup> stage safety device:	4.0 bar – 6.0 bar

#### ■ Importør:

IMPORTØR: Isabella A/S  
Isbellahøj 3 Danmark-7100 Vejle

 **2806/22**

GB

# Instructions for use

## Portable double burner gas stove

900060508

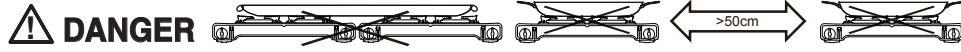

Do not use a pan larger than L680 x W340mm as can cover the gas cartridge compartment and cause the gas cartridge to overheat.

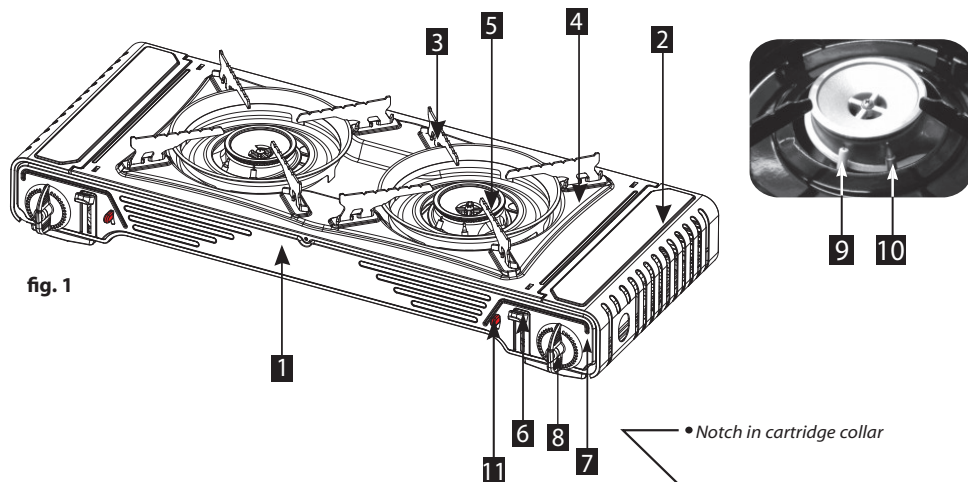

fig. 1

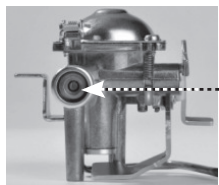

fig. 6

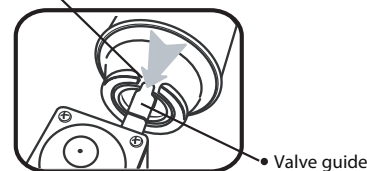
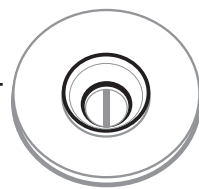

fig. 2

- |                      |                              |                   |   |
|----------------------|------------------------------|-------------------|---|
| 1 Body case          | 3 Pan support                | 5 Burner          | 7 Control panel                               |
| 2 Cartridge cover    | 4 Drip pan                   | 6 Cartridge lever | 8 High / low control knob with piezo-ignition |
| 9 Ignition electrode | 11 Gas passage release lever |                   |   |
| 10 Thermocouple      |                              |                   |   |

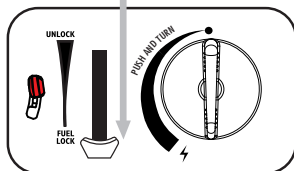

fig. 3

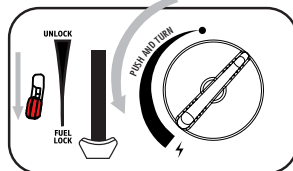

fig. 4

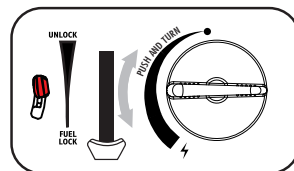

fig. 5

## INSTRUCTIONS FOR USE

### IMPORTANT

- Read the instruction carefully before use to familiarize yourself with the appliance before connecting it to its gas cartridge.
- Keep these instruction for future reference.
- This appliance shall only be used with SNN-29 butane cartridge. It may be hazardous to attempt to fit other types of gas containers.
- Don't use appliances when ambient temperature is higher than 35 °C.
- Don't use appliances when the cover of cartridge enclosure is in open position.
- Release or disconnect the gas cartridge after every use.
- One of two gas cartridges must be removed from the cartridge compartment while only one burner is turned on.
- This appliance should only be used in well-ventilated areas (2m<sup>3</sup>/h/kW min.) away from inflammable materials.
- Keep young children away from the appliance.

### WARNING

Check that seals (between the appliance and the gas cartridge) are in place and in good condition before connecting the gas cartridge (fig.6).

Don't use the appliance if it has damaged or worn seals.

### SAFETY DEVICE

- The appliance is equipped with a safety device which stops the flow of gas if the pressure in the cartridge, e.g. because of overheating, becomes too high.

#### To continue usage...

- Turn the control knob to "●" position.
- Turn the cartridge lever to "UNLOCK" position and take the cartridge out.
- Turn the control knob to the ignition position to release any excess pressure inside the valve.
- Push down the reset lever with red rubber cap.
- Place new cartridge after checking that the cartridge lever is in "UNLOCK" position. ( If new cartridge is not hand, cool down the cartridge in use with water.)
- The cartridge can only be installed when the control knob is in the OFF-position.

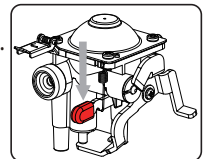

### USING THE STOVE FOR THE FIRST TIME

1. Check that the control knob (8) is set to position "●" by turning it clockwise and the cartridge lever (6) is set to UNLOCK.
2. Open the cartridge cover (2) and insert the cartridge, with the head to the front, so the notch points upwards and aligns in the value guide (fig.2).
3. Press the cartridge lever (6) down (fig.3) and close the cartridge cover.
4. If you hear a "hissing" noise, the cartridge has not been correctly fitted. Do not attempt to ignite the appliance but move lever (6) to the "Unlock" position and repeat step (1-4).
5. Push down the gas passage release lever (11), then push and turn the control /ignition knob (8) fully to the ignition position "⚡" until it clicks.(fig.4) Hold the gas passage release lever in this position for a few seconds to prime the flame guard thermocouple. Repeat this action until burner ignites.

6. Adjust the control knob to the required position. (fig.5) Never set the cartridge lever (6) to the "UNLOCK" position during use!

### FLAME GUARD

The thermocouple placed in the flame (10) controls a valve which automatically cuts off the gas intake to the burner when this is extinguished (air draught or overflowing liquid, for example).

### AFTER USE

1. Turn the control knob (8) into the "●" position.
2. Check if burner is extinguished before setting the cartridge lever (6) to the "UNLOCK" position.
3. When the appliance has cooled completely, for your own safety, remove the cartridge.
4. Fit red protective cap and always store the gas cartridge in a cool, dry, well ventilated place.

### CHANGING THE CARTRIDGE

The cartridge may be removed even if it is not empty.

Once your equipment has fully cooled:

Check that the gas inlet is fully closed by turning the control knob (8) clockwise to "●" position and that the burner (5) is extinguished.

Disconnect the cartridge by putting the cartridge lever (6) in the "UNLOCK" position.

Open the cartridge compartment cover (2) and remove the cartridge.

Butane cartridge must be changed in a safe place, e.g. in the open air or in a well-ventilated location, preferably outside, away from any source of ignition such as naked flames, pilots, electric fires and away from other people.

Check the seals before connecting a new gas cartridge to the appliance. (fig.6)

Put in a new cartridge by the following the instructions in paragraph "USING THE STOVE FOR THE FIRST TIME".

### STORAGE – MAINTENANCE

When the appliance has cooled completely it should be cleaned of any residues of food or fat after each use.

Store the appliance and the cartridge in a cool, dry and well-ventilated area, out of reach of children.

Do not modify the appliance.

### WARNING

This appliance can only be used with SNN-29 butane cartridge.

Do not use an appliance which is leaking, damaged or which does not operate properly.

Always place the stove on a horizontal stable and heat resistant surface.

Do not move the appliance during use.

Never place two stoves close to each other.

Place the stove at least 20cm away from inflammable materials.

Do not use any pans that cover the cartridge compartment.

Do not use a pan smaller than 120mm or larger than 340mm in diameter for each burner. Do not use vessels with concave or convex bottoms.

If there is a leak in the appliance (smell of gas), immediately turn the control knob (8) into the "●" position. Take the appliance outside where a possible leak may be detected. If you wish to check for leaks on the appliance, do it outside and never try to detect the leaks with a flame, but always use soapy water!

CAUTION: Accessible parts may become very hot, keep children away from the appliance.

### TROUBLE SHOOTING

No gas	Check whether the gas cartridge was inserted properly Gas cartridge is empty (test by shaking the cartridge) Outside temperature below 4 °C, move to warmer surroundings
--------	--

No ignition	Clean the burner head with a brush
-------------	------------------------------------

In the event of any problems, please contact the dealer.

### TECHNICAL CHARACTERISTICS

Model:	900060508
Type of gas:	Butane
Category direct pressure:	Vapour pressure butane
Nominal heat input:	2.2 kW x 2
Gas consumption:	160 g/h x 2
Orifice diameter:	0.6 mm
Outlet pressure of the valve:	7.65 kPa
Switch pressure range of overpressure shut-off device	
1 <sup>st</sup> stage safety device:	4.0 bar – 6.0 bar
2 <sup>nd</sup> stage safety device:	4.0 bar – 6.0 bar

#### ■ Importer:

IMPORTER: Isabella A/S  
Isbellahøj 3 Denmark-7100 Vejle

 **2806/22**

DE

# Bedienungshinweise

## Tragbarer Doppelbrenner-Gaskocher

900060508



Verwenden Sie keinen Topf, der größer als 680 × 340 mm ist, da dieser das Gaspatronenfach abdecken und die Gaspatrone überhitzen kann.



Abb.1



Abb.6

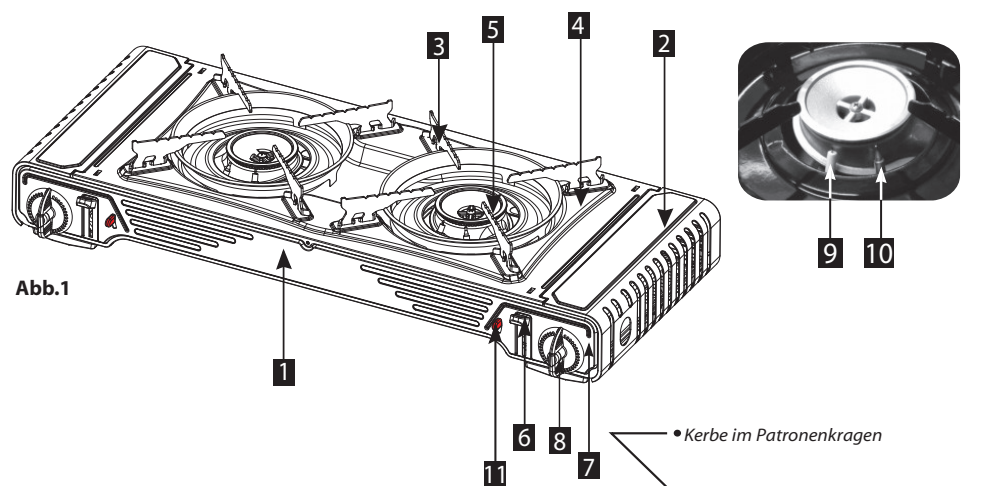

Abb.2

- |                     |  |                     |   |
|---------------------|--|---------------------|---|
| 1 Gehäuse           | 3 Topfhalter                               | 5 Brenner           | 7 Bedienfeld                            |
| 2 Patronenabdeckung | 4 Tropfblech                               | 6 Hebel für Patrone | 8 Hoch/Tief-Drehknopf mit Piezo-Zündung |
| 9 Zündelektrode     | 11 Entriegelungshebel für den Gasdurchlass |                     |   |
| 10 Thermoelement    |  |                     |   |

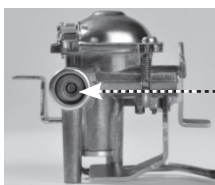

Abb.3

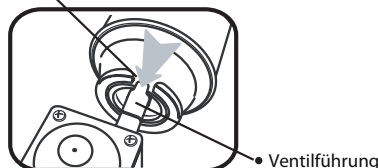
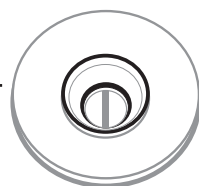

Abb.4

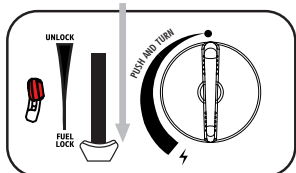

Abb.5

## BEDIENUNGSHINWEISE

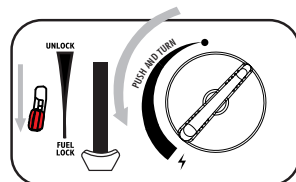
### WICHTIG

- Lesen Sie die Bedienungsanleitung aufmerksam durch, um sich mit dem Gerät vertraut zu machen, bevor Sie die Gaspatrone anschließen.
- Bewahren Sie diese Anleitung zum späteren Nachschlagen auf.
- Dieses Gerät darf nur mit der SNN-29 Butanpatrone verwendet werden. Es ist gefährlich, andere Arten von Gasbehältern zu montieren.
- Verwenden Sie das Gerät nicht, wenn die Umgebungstemperatur höher als 35 °C ist
- Verwenden Sie das Gerät nicht, wenn sich der Deckel des Patronengehäuses geöffnet ist.
- Lösen oder entfernen Sie nach jedem Gebrauch die Gaspatrone.
- Eine von zwei Gaspatronen muss aus dem Patronenfach entfernt werden, wenn nur ein Brenner arbeitet.
- Dieses Gerät darf nur in gut belüfteten Bereichen (mind. 2 m<sup>3</sup> Vh/kW) entfernt von brennbaren Materialien eingesetzt werden.
- Halten Sie kleine Kinder vom Gerät fern.

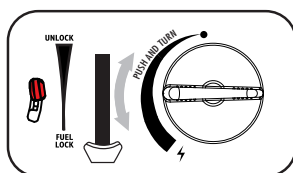
### WARNUNG

Überprüfen Sie vor dem Anschließen der Gaspatrone, ob die Dichtungen (zwischen Gerät und Gaspatrone) vorhanden und in gutem Zustand sind (Abb.6).

Verwenden Sie das Gerät nicht, wenn es beschädigte oder verschlissene Dichtungen hat.

### SICHERHEITSMECHANISMUS

- Das Gerät ist mit einem Sicherheitsmechanismus ausgestattet, der den Gasfluss stoppt, wenn der Druck in der Patrone, z.B. durch Überhitzung, zu hoch wird.

#### Um die Nutzung fortzusetzen...

- Drehen Sie den Bedienknopf auf „●“.
- Drehen Sie den Patronenhebel auf „UNLOCK“ und nehmen Sie die Patrone heraus.
- Drehen Sie den Bedienknopf in die Zündstellung, um einen eventuellen Überdruck im Ventil abzulassen.
- Drücken Sie den Rückstellhebel mit der roten Gummikappe nach unten.
- Setzen Sie die neue Patrone ein, nachdem Sie überprüft haben, ob sich der Patronenhebel in der Position „UNLOCK“ befindet (wenn die neue Patrone warm ist, kühlen Sie die Patrone mit Wasser).
- Die Patrone kann nur eingebaut werden, wenn der Bedienknopf auf „OFF“ steht.

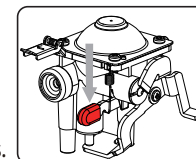

### ERSTGEBRAUCH

1. Vergewissern Sie sich, dass der Bedienknopf (8) auf „●“ steht, indem Sie ihn im Uhrzeigersinn drehen und dass der Patronenhebel (6) auf UNLOCK steht.
2. Öffnen Sie den Patronendeckel (2) und setzen Sie die Patrone mit dem Kopf nach vorne ein, sodass die Kerbe nach oben zeigt und in der Führung ausgerichtet ist (Abb.2).
3. Drücken Sie den Patronenhebel (6) nach unten (Abb.3) und schließen Sie den Patronendeckel.
4. Wenn Sie ein „Zischen“ hören, ist die Patrone nicht richtig eingesetzt. Versuchen Sie nicht, das Gerät zu zünden, sondern stellen Sie den Hebel (6) auf „UNLOCK“ und wiederholen Sie die Schritte 1 - 4.
5. Drücken Sie den Gasdurchlasshebel (11) nach unten und drehen Sie dann den Bedienungs-/ Zündknopf (8) ganz in die Zündposition „⚡“, bis Sie ein Klickgeräusch hören (Abb.4). Halten Sie den Entriegelungshebel für einige Sekunden in dieser Position, um das Flammenschutz-Thermoelement

vorzuheizen. Wiederholen Sie diesen Vorgang, bis der Brenner zündet.

6. Stellen Sie den Patronenhebel (6) während der Benutzung keinesfalls auf „UNLOCK“!

### FLAMMENSCHUTZ

Das in der Flamme angeordnete Thermoelement (10) steuert ein Ventil, das den Gaseintritt in den Brenner automatisch abschaltet, wenn dieser erlischt (z.B. Luftzug oder überlaufende Flüssigkeit).

### NACH GEBRAUCH

1. Drehen Sie den Bedienknopf (8) auf „●“.
2. Überprüfen Sie, ob der Brenner erloschen ist, bevor Sie den Patronenhebel (6) auf „UNLOCK“ stellen.
3. Wenn das Gerät vollständig abgekühlt ist, entfernen Sie zu Ihrer eigenen Sicherheit die Patrone.
4. Setzen Sie die rote Schutzkappe auf und lagern Sie die Gaspatrone stets an einem kühlen, trockenen und gut belüfteten Ort.

### PATRONE WECHSELN

Die Patrone kann entfernt werden, auch wenn sie nicht leer ist.

Sobald das Gerät vollständig abgekühlt ist:

Durch Drehen des Bedienknopfes (8) im Uhrzeigersinn auf „●“ prüfen Sie, ob der Brenner (5) vollständig geschlossen ist.

Trennen Sie die Patrone, indem Sie den Patronenhebel (6) auf „UNLOCK“ stellen.

Öffnen Sie den Patronenfachdeckel (2) und nehmen Sie die Patrone heraus.

Die Butanpatrone muss an einem sicheren Ort gewechselt werden, z.B. im Freien oder an einem gut belüfteten Ort, fernab von Zündquellen wie offenem Feuer, Pilotflammen, elektrischen Feuern und anderen Personen.

Überprüfen Sie die Dichtungen, bevor Sie eine neue Gaspatrone an das Gerät anschließen. (Abb. 6).

Setzen Sie eine neue Patrone ein, indem Sie die Anleitungen im Abschnitt „ERSTGEBRAUCH“ befolgen.

### LAGERUNG – WARTUNG

Wenn das Gerät vollständig abgekühlt ist, muss es nach jedem Gebrauch von Lebensmittel- und Fettresten gereinigt werden.

Bewahren Sie das Gerät und die Patrone an einem kühlen, trockenen und gut belüfteten Ort außerhalb der Reichweite von Kindern auf.

Verändern Sie das Gerät nicht.

### WARNUNG

Dieses Gerät darf nur mit SNN-29 Butanpatrone verwendet werden.

Verwenden Sie kein Gerät, das undicht oder beschädigt ist oder nicht ordnungsgemäß funktioniert.

Stellen Sie den Kocher stets auf einer horizontalen, stabilen und hitzebeständigen Oberfläche auf.

Setzen Sie das Gerät während des Gebrauchs nicht um.

Stellen Sie keine zwei Kocher nebeneinander auf.

Stellen Sie den Kocher mindestens 20 cm von brennbaren Materialien entfernt auf.

Verwenden Sie keine Töpfe, die das Patronenfach abdecken.

Verwenden Sie für die Brenner keinen Topf mit einem Durchmesser von weniger als 120 mm oder mehr als 340 mm. Verwenden Sie keine Gefäße mit konkaven oder konvexen Böden.

Bei Leckagen im Gerät (Gasgeruch) drehen Sie den Bedienknopf (8) sofort auf „●“. Bringen Sie das Gerät nach draußen, wo eine mögliche Undichtigkeit festgestellt werden kann. Wenn Sie das Gerät auf Undichtigkeiten überprüfen möchten, tun Sie dies im Freien und versuchen Sie keinesfalls, die Undichtigkeiten mit einer Flamme zu erkennen, sondern verwenden Sie stets Seifenwasser!

ACHTUNG: Zugängliche Teile können sehr heiß werden, Kinder vom Gerät fernhalten.

### STÖRUNGSBEHEBUNG

Kein Gas  
Überprüfen Sie, ob die Gaspatrone richtig eingesetzt wurde.  
Die Gaspatrone ist leer (Test durch Schütteln der Patrone).  
Außentemperatur unter 4 °C, in wärmere Umgebung gehen.

Keine Zündung  
Reinigen Sie den Brennerkopf mit einer Bürste.

Bei Problemen wenden Sie sich bitte an Ihren Fachhändler.

### TECHNISCHE DATEN

Modell:	900060508
Gasart:	Butan
Druckkategorie:	Gasdruck-Butan
Nennwärmeeintrag:	2.2 kW x 2
Gasverbrauch:	160 g/h x 2
Düsendurchmesser:	0.6 mm
Auslassdruck des Ventils:	7.65 kPa
Schaltdruckbereich der Überdruckabsperrvorrichtung:	
1. Stufe Sicherheitsmechanismus:	4.0 bar – 6.0 bar
2. Stufe Sicherheitsmechanismus:	4.0 bar – 6.0 bar

#### ■ Importeur:

IMPORTEUR: Isabella A/S  
Isabellahøj 3, DK-7100 Vejle

 **2806/22**

# Käyttöohjeet

## Siirrettävä kaksilevyinen kaasuliesi

900060508



### VAARA

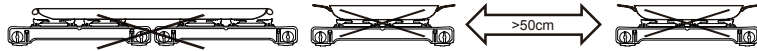

Älä käytä yli 680 x 340 mm kokoista keittoastiaa, sillä se saattaa peittää kaasupatruunaosaston ja aiheuttaa kaasupatruunan ylikuumentumisen.

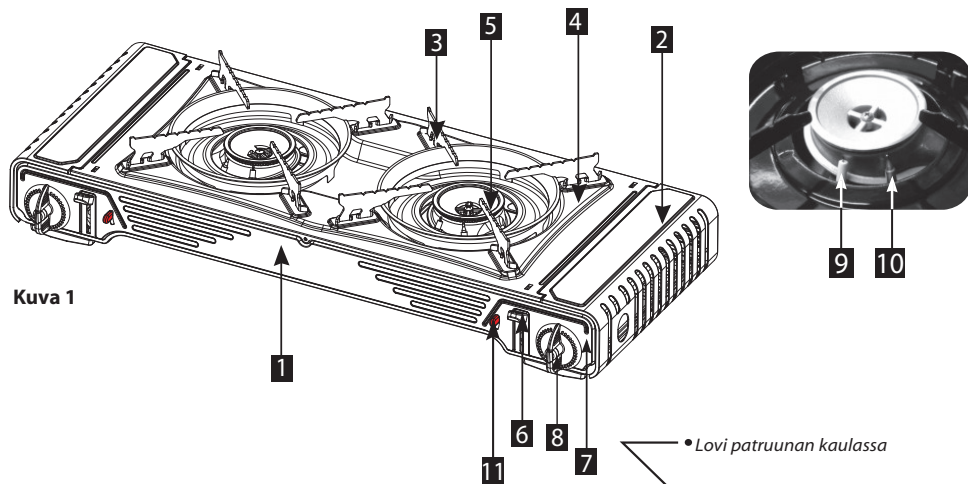

Kuva 1

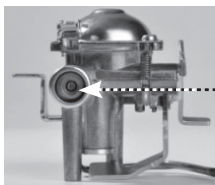

Kuva 6

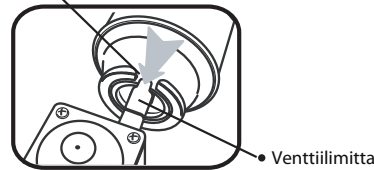
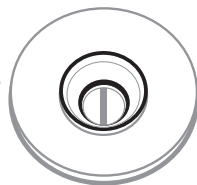

Kuva 2

- |                           |                |                |   |
|---------------------------|----------------|----------------|---|
| 1 Runko                   | 3 Astiatuki    | 5 Poltin       | 7 Ohjauspaneeli                             |
| 2 Patruunan suoja         | 4 Valutusastia | 6 Patruunavipu | 8 Lämpötilan säätönappi pietso-sytytyksellä |
| 9 Sytytys elektrodi       | 11 Lämpöpari   |                |   |
| 10 Kaasuväylän avaus vipu |                |                |   |

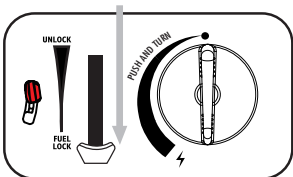

Kuva 3

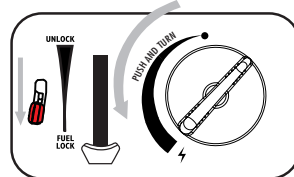

Kuva 4

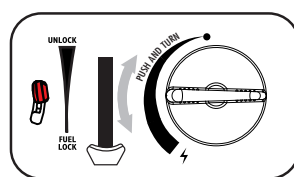

Kuva 5

## KÄYTTÖOHJEET

### TÄRKEÄÄ

- Lue käyttöohjeet läpi ja tutustu laitteen toimintaan huolellisesti ennen kaasupatruunan kytkemistä laitteeseen.
- Säilytä nämä ohjeet tulevaisuuden varalta.
- Tätä laitetta saa käyttää ainoastaan SNN-29 -butaanipatruunan kanssa. Toisenlaisten kaasupatruunoiden sovittaminen lieteen saattaa olla vaarallista.
- Älä käytä laitetta, kun ympäristön lämpötila on yli 35 C.
- Älä käytä laitetta, kun kaasupatruunan kotelon suoja on asetettu avoimeksi.
- Vapauta tai irrota kaasupatruuna aina käytön jälkeen.
- Toinen kaasupatruunoista on irrotettava kaasuosastosta, mikäli vain yksi poltin on käytössä.
- Tätä laitetta tulee käyttää ainoastaan hyvin ilmastoiduissa paikoissa (2m<sup>3</sup> Vh/kW min.), kaukana tulenaroista materiaaleista.
- Pidä lapset poissa liedestä läheltä.

### VAROITUS

Tarkista, että sinetit (laitteen ja kaasupatruunan välillä) ovat paikoillaan ja hyvässä kunnossa ennen kaasupatruunan asettamista (Kuva 6).

Älä käytä laitetta, jos sinetit ovat vaurioituneet tai kuluneet.

### TURVALAITE

- Laite on varustettu turvalaitteella, joka pysäyttää kaasunkulun, mikäli patruunan paine nousee liian korkeaksi esim. ylikuumentumisen johdosta.

### Jatkaaksesi käyttöä...

- Käännä ohjausnappi "●" -asentoon.
- Avaa lukitus asettamalla patruunan kytkin "UNLOCK" asentoon ja irrota patruuna.
- Käännä ohjausnappi sytytysasentoon ja vapauta kaikki ylimääräinen paine venttiilistä.
- Paina alustuskytkintä (punainen hunttu).
- Varmista, että patruunan kytkin on "UNLOCK" -asennossa ja aseta uusi patruuna. (mikäli uutta patruunaa ei ole saatavilla, jäähdytä käytössä oleva patruuna vedellä.)
- Patruunan voi asentaa ainoastaan, kun ohjausnappi on OFF-asennossa.

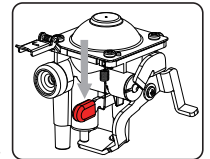

### LIEDEN KÄYTTÖ ENSIMMÄISTÄ KERTAA

1. Tarkista, että ohjausnappi (8) on asetettu "●" -tilaan kääntämällä sitä myötäsuuntaan ja varmista, että patruunan kytkin (6) on asetettu "UNLOCK" -asentoon.
2. Avaa patruunan suoja (2) ja aseta patruuna pää ylöspäin, jolloin lovi osoittaa ylöspäin ja on samassa suunnassa venttiilimitan kanssa (kuva 2).
3. Paina patruunan vipu (6) alas (kuva 3) ja sulke patruunan suoja.
4. Jos kuulet "sihinää", patruunaa ei ole asetettu oikein. Älä yritä sytyttää laitetta, vaan avaa lukitus asettamalla kytkin (6) "UNLOCK" -asentoon ja toista vaiheet (1-4).
5. Paina kaasun vapautusvipua (11), ja käännä ohjaus/sytytysnappi (8) kokonaan sytytystilaan "⚡"; kunnes kuulet naksahduksen. (kuva 4) Paina alas kaasun vapautusvipu muutaman sekunnin ajaksi valmistellaksesi liekkisuojaimeen lämpöparin. Toista, kunnes poltin syttyy.

6. Säädä ohjausnoppi haluamaasi asentoon. (kuva.5) Älä koskaan aseta patruunan vipua (6) "UNLOCK" -asentoon käytön aikana!!

### LIEKKISUOJAIN

Liekin lämpöpari (10) ohjaa venttiiliä, joka lopettaa kaasun läpimenon automaattisesti, kun liekki sammuu. (esim. ilma lopussa tai nesteen ylivuoto).

### KÄYTÖN JÄLKEEN

1. Aseta ohjausnoppi (8) "●" -asentoon.
2. Tarkista, että poltin on sammutettu ennen patruunakytkimen (6) asettamista "UNLOCK" -tilaan.
3. Kun laite on täysin jäähtynyt, poista patruuna oman turvallisuutesi vuoksi.
4. Aseta punainen suojahattu ja säilytä kaasupatruunaa aina kuvassa, viileässä ja hyvin ilmastoidussa paikassa.

### PATRUUNAN VAIHTAMINEN

Patruunan voi irrottaa, vaikka se ei olisi tyhjä.

Kun laite on täysin jäähtynyt:

Varmista, että kaasun sisääntuloaukko on täysin suljettu kääntämällä ohjausnoppi (8) myötäsuntaisesti "●" -asentoon. Varmista myös, että poltin (5) on sammunut.

Irrota kaasupatruuna poistamalla lukitus asettamalla patruunan kytkin (6) "UNLOCK" -asentoon.

Avaa kaasuosaston suoja (2) ja irrota patruuna.

Butaanipatruunojen vaihto tulee tehdä turvallisessa paikassa, esim. avoimessa, tai hyvin ilmastoidussa sijainnissa, mieluiten ulkotiloissa ja kaukana sytytyslähteistä, kuten tulesta, pilottivaloista, sähkösytyttimistä, tupakoista sekä ihmisistä.

Tarkista sinetit ennen uuden kaasupatruunan yhdistämistä lieteen. (kuva 6)

Aseta uusi patruuna noudattamalla ohjeita, jotka on mainittu kappaleessa "LIEDEN KÄYTTÖ ENSIMMÄISTÄ KERTAA".

### SÄILYTYS – HUOLTO

Kun liesi on kokonaan jäähtynyt, se tulee putsata ruoanjäämistä ja rasvasta jokaisen käyttökerran jälkeen.

Säilytä liesi ja patruuna kuivassa, viileässä ja hyvin ilmastoidussa paikassa, poissa lasten ulottuvilta.

Älä tee muokkauksia lieteen.

### VAROITUS

Käytä laitetta ainoastaan SNN-29 -butaanipatruunoiden kanssa.

Älä käytä laitetta mikäli se vuotaa, on vaurioitunut tai ei toimi kunnolla.

Sijoi laiesi vaakatasoon tasaiselle ja kuumuutta kestäväälle pinnalle.

Älä liikuta liettä sen ollessa käytössä.

Älä koskaan aseta kahta liesilaitetta lähemmäksi.

Aseta liesi vähintään 20 cm etäisyydelle tulenaroista materiaaleista.

Älä käytä keittoastioita, jotka peittävät patruunaosaston.

Älä käytä alle 120 mm tai yli 340 mm kokoisia keittoastioita kummallakaan polttimella. Älä käytä pannuja, joissa on kovera tai kupera pohja.

Jos liedessä on vuotoja (kaasun haju), sammuta se välittömästi kääntämällä ohjausnoppi (8) "●" -asentoon. Vie liesi ulos, jossa voit tutkia mahdollista vuotoa. Jos haluat tarkistaa liedien vuotojen varalta, tee se ulkona, äläkä koskaan yritä etsiä niitä liekin avulla. Käytä aina saippuavettä!

VAROITUS: Kosketettavat osat voivat kuumeta. Pidä lapset kaukana liedestä käytön aikana.

### VIANMÄÄRITYS

Ei kaasua	Varmista, että kaasupatruuna on asetettu oikein Kaasupatruuna on tyhjä (testaa ravistamalla patruunaa) Alle 4 °C -asteen lämpötiloissa, siirry lämpimämpään ympäristöön
-----------	---

Ei sytytystä	Puhdista polttimen pää harjalla
--------------	---------------------------------

Mikäli ongelmia ilmenee, ota yhteyttä myyjään.

### TEKNISET OMINAISUUDET

Malli:	900060508
Kaasutyyppi:	Butaani
Painekategoria:	Höyrypainebutaani
Nimellinen lämpösisäätulo:	2.2 kW x 2
Kaasunkulutus:	160 g/h x 2
Aukon välimitta:	0.6 mm
Venttiilin ulostulon paine:	7.65 kPa
Vaihda ylipaineen sammutuksen paineväli:	
1. asteen turvallisuuslaite:	4.0 bar – 6.0 bar
2. asteen turvallisuus laite	4.0 bar – 6.0 bar

#### ■ Maahantuojat:

MAAHANTUOJA: Isabella A/S  
Isabellahøj 3 Tanska-7100 Vejle

 **2806/22**



NO

# Bruksanvisning

## Portabel gasskomfyr med to brennere

900060508



**FARE**

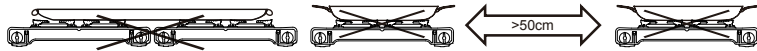

Ikke bruk panner større enn L680 × B340 mm, da større panner kan dekke over gasspatronkammeret og føre til at gasspatronen blir overopphetet.

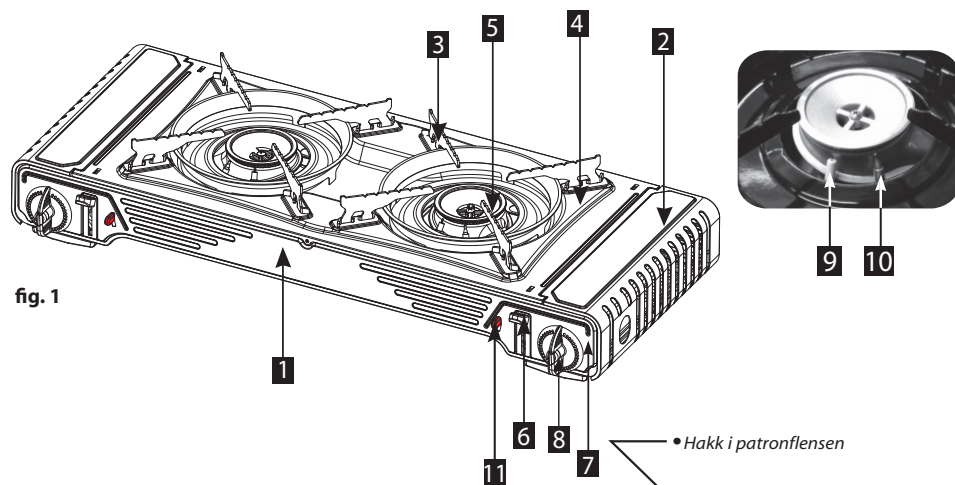

fig. 1

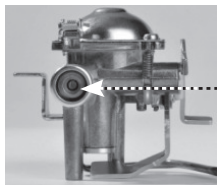

fig. 6

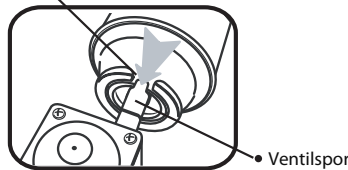
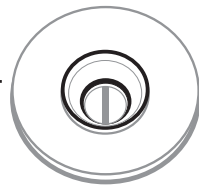

fig. 2

- |                     |                 |                |   |
|---------------------|-----------------|----------------|---|
| 1 Kabinett          | 3 Pannestativ   | 5 Brenner      | 7 Betjeningspanel                           |
| 2 Patrondekselet    | 4 Dryppskål     | 6 Patronhendel | 8 Høy/lav betjeningsknapp med piezo-tenning |
| 9 Tenningselektrode | 11 Termoelement |                |   |
| 10 Gasstrømhendel   |                 |                |   |

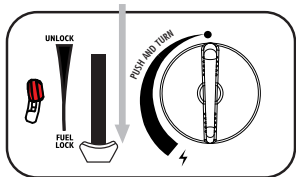

fig. 3

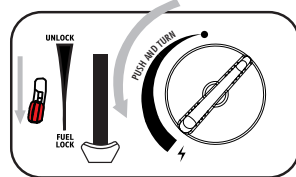

fig. 4

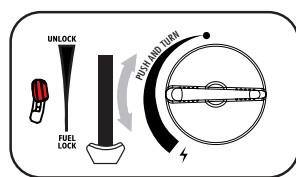

fig. 5

## BRUKSANVISNING

### VIKTIG

- Les nøye gjennom bruksanvisningen før bruk, for å gjøre deg kjent med apparatet før du setter inn gasspatronen.
- Oppbevar disse instruksjonene for fremtidig referanse.
- Dette apparatet skal bare brukes med butanpatron av type SNN-29. Det kan være farlig å forsøke å bruke andre typer gassbeholdere.
- Ikke bruk apparatet når omgivelsestemperaturen er høyere enn 35 °C.
- Ikke bruk apparatet når dekslet på patronholderen er åpent.
- Løsne eller koble fra gasspatronen etter hver bruk.
- En av de to gasspatronene må fjernes fra patronkammeret hvis bare én brenner er i bruk.
- Dette apparatet skal kun brukes i godt ventilerte områder (2 m<sup>3</sup> Vh/kW min.) borte fra brennbare materialer.
- Hold små barn unna apparatet.

### ADVARSEL

Sjekk at tetningene (mellom apparatet og gasspatronen) er på plass og i god stand før du kobler til gasspatronen (fig. 6).

Ikke bruk apparatet hvis det har skadde eller slitte tetninger.

### SIKKERHETSANORDNING

- Apparatet er utstyrt med en sikkerhetsanordning som stopper gasstrømmen hvis trykket i patronen bli for høyt, for eksempel på grunn av overoppheting.

#### For å fortsette bruken ...

- Drei betjeningsknappen til "●".
- Drei patronhendelen til "UNLOCK"-posisjon og ta ut patronen.
- Drei betjeningsknappen til tenningsposisjon for å frigjøre overtrykk i ventilen.
- Trykk ned tilbakestillingshendelen med rød gummihette.
- Sett inn en ny patron etter at du har sjekket at patronhendelen er i "UNLOCK"-posisjon. (Hvis du ikke har en ny patron for hånden, kan du kjøle ned patronen med vann.)
- Patronen kan kun settes inn når betjeningsknappen er i "OFF"-posisjon.

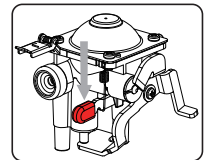

### BRUK AV KOMFYREN FOR FØRSTE GANG

1. Sjekk at betjeningsknappen (8) er satt til "●" ved å vri den med klokken og at patronhendelen (6) er satt til UNLOCK.
2. Åpne patrondekselet (2) og sett inn patronen med hodet pekende mot fronten, slik at hakket peker oppover og innretter seg til sporet (fig.2).
3. Trykk patronhendelen (6) ned (fig.3) og lukk patrondekselet.
4. Hvis du hører en hvesende lyd, har ikke patronen blitt riktig satt inn. Ikke prøv å antenne apparatet, men flytt hendelen (6) til "UNLOCK"-posisjon og gjenta prosedyren (1-4).
5. Trykk ned gasstrømhendelen (11) og drei deretter betjenings-/tenningsknappen (8) helt til tenningsposisjon "⚡" til du hører et klikk (fig.4). Hold gasstrømhendelen i denne posisjonen i noen

sekunder for å klargjøre termoelementet. Gjenta dette til brenneren antenner.

6. Juster betjeningsknappen til ønsket posisjon (fig. 5). Sett aldri patronhendelen (6) til "UNLOCK"-posisjon under bruk!

### STENGEVENTIL

Termoelementet i brenneren (10) styrer en ventil som automatisk stenger gasstilførselen til brenneren når den slukkes (for eksempel fra vind eller overflytende væske).

### ETTER BRUK

1. Drei betjeningsknappen (8) "●"-posisjon.
2. Sjekk at brenneren er slukket før du setter patronhendelen (6) til "UNLOCK"-posisjon.
3. Når apparatet er helt avkjølt, bør du fjerne gasspatronen for din egen sikkerhet.
4. Sett på den røde beskyttelseshetten og lagre gasspatronen på et kjølig, tørt og godt ventilert sted.

### SKIFTE GASSPATRON

Patronen kan tas ut selv om den ikke er tom.

Når apparatet er helt avkjølt:

Sjekk at gassinnløpet er helt lukket ved å dreie betjeningsknappen (8) med klokken til "●"-posisjon og at brenneren (5) er slukket.

Koble fra gasspatronen ved å sette patronhendelen (6) i "UNLOCK"-posisjon.

Åpne dekselet på patronkammeret (2) og ta ut gasspatronen.

Butanpatronen må skiftes på et trygt sted, f.eks. ute i friluft eller på et godt ventilert sted, helst utendørs, borte fra antenneskilder, for eksempel åpen ild, pilotflamme, elektriske flammer, og borte fra andre mennesker.

Sjekk tetningene før du setter inn en ny gasspatron i apparatet (fig. 6).

Sett inn en ny gasspatron ved å følge instruksjonene under "BRUK AV KOMFYREN FOR FØRSTE GANG".

### LAGRING – VEDLIKEHOLD

Når apparatet har kjølt seg helt ned, bør det rengjøres for matrester eller fett etter hver bruk.

Oppbevar apparatet og patronen på et kjølig, tørt og godt ventilert sted, utilgjengelig for barn.

Ikke foreta endringer på apparatet.

### ADVARSEL

Dette apparatet skal bare brukes med butanpatron av type SNN-29.

Ikke bruk et apparat som lekker, er skadet eller som ikke fungerer som det skal.

Plasser alltid komfyren på et horisontal stabilt og varmebestandig underlag.

Ikke beveg på apparatet under bruk.

Sett aldri to komfyrer ved siden av hverandre.

Plasser komfyren minst 20 cm borte fra brennbare materialer.

Ikke bruk panner som dekker over patronkammeret.

Ikke bruk en panne som er mindre enn 120 mm eller større enn 340 mm i diameter for hver brenner. Ikke bruk panner med konkav eller konveks bunn.

Hvis det er lekkasje i apparatet (lukt av gass), drei umiddelbart betjeningsknappen (8) til "●"-posisjon. Ta med deg apparatet utendørs der du kan se etter en mulig lekkasje. Hvis du vil sjekke apparatet for lekkasjer, må du gjøre det utendørs og aldri prøve å lete etter lekkasjen med en flamme, men bruk alltid såpevann!

FORSIKTIG: Eksponerte deler kan bli svært varme. Hold barn borte fra apparatet.

### FEILSØKING

Ingen gass.	Sjekk om gasspatronen er satt riktig inn Gasspatronen er tom (test ved å riste patronen) Utetemperaturen er under 4 oC, flytt apparatet til varmere omgivelser
-------------	--

Ingen antenning	Rengjør brennerhodet med en børste
-----------------	------------------------------------

Ved eventuelle problemer, ta kontakt med forhandleren.

### TEKNISKE DATA

Modell:	900060508
Gasstype:	Butan
Kategori for direkte trykk:	Damptrykk butan
Nominell varmeeffekt:	2.2 kW x 2
Gassforbruk:	160 g/h x 2
Utløpsdiameter:	0.6 mm
Ventilens utløpstrykk:	7.65 kPa
Trykkområde for utløsning av overtrykksenhet:	
1. fase sikkerhetsanordning:	4.0 bar – 6.0 bar
2. fase sikkerhetsanordning:	4.0 bar – 6.0 bar

#### ■ Importer:

IMPORTØR: Isabella A / S  
Isabellahøj 3 Denmark-7100 Vejle

 **2806/22**

NL

# Gebruiksaanwijzingen

## Draagbare gaskachel met dubbele brander



900060508

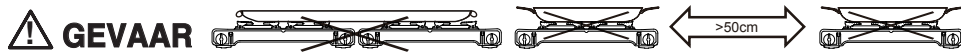

Gebruik geen pan die groter is dan L680 x W340mm. Deze kan het gascompartiment afdekken en leiden tot oververhitting van het gaspatroon.

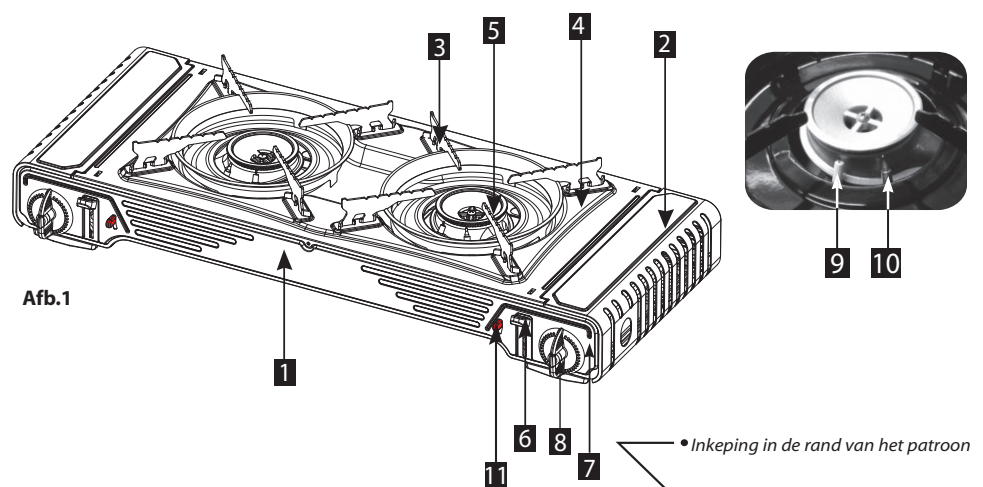

Afb.1

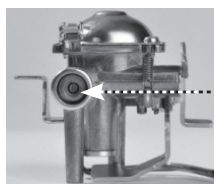

Afb.6

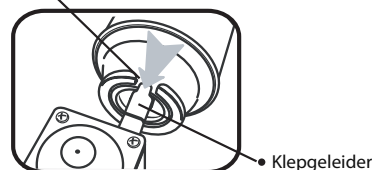
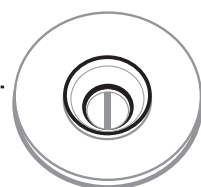

Afb.2

- |                        |                              |                 |  |
|------------------------|------------------------------|-----------------|--|
| 1 Behuizing            | 3 Pannensteun                | 5 Brander       | 7 Bedieningspaneel                         |
| 2 Patroondeksel        | 4 Druppelschaal              | 6 Patroonhendel | 8 Hoog/laag regelknop met piezo-ontsteking |
| 9 Ontstekingselektrode | 11 Gas passage release lever |                 |  |
| 10 Thermokoppel        |                              |                 |  |

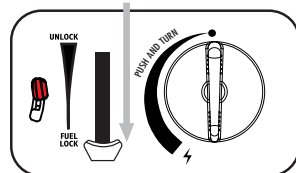

fig. 3

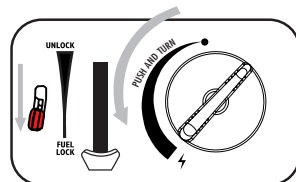

fig. 4

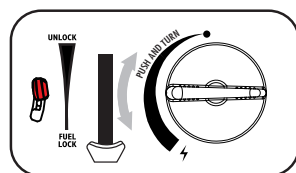

fig. 5

## GEBRUIKSAANWIJZING

### BELANGRIJK

- Lees de handleiding aandachtig om uzelf vertrouwd te maken met het toestel vooraleer u het op het gaspatroon aansluit.
- Bewaar deze handleiding voor toekomstig gebruik.
- Dit toestel mag alleen gebruikt worden met een SNN-29 butaanpatroon. Het proberen aansluiten van andere types van gasflessen kan gevaarlijk zijn.
- Gebruik de toestellen niet als de omgevingstemperatuur hoger is dan 35 °C.
- Gebruik de toestellen niet met een open deksel van de patroonbehuizing.
- Verwijder of koppel het gaspatroon af na ieder gebruik.
- Een van de twee gaspatronen moeten uit het patrooncompartiment verwijderd worden terwijl één brander in dienst is.
- Dit toestel mag alleen gebruikt worden in goed geventileerde ruimtes (2m<sup>3</sup> Vh/kW min.) en uit de buurt van brandbare stoffen.
- Houd jonge kinderen uit de buurt van het toestel.

### WAARSCHUWING

Controleer of de dichtingen (tussen het toestel en het gaspatroon) geplaatst zijn en zich in goede toestand bevinden vóór het aansluiten van het gaspatroon (afb.6).

Gebruik het toestel niet als de dichtingen beschadigd of versleten zijn.

### VEILIGHEIDSVORZIENING

- Dit toestel is uitgerust met een veiligheidsvoorziening welke de gastoevoer stopt als de druk in het patroon, bijvoorbeeld als gevolg van oververhitting, te hoog wordt.

#### Om het toestel verder te gebruiken...

- Draai de regelknop naar de "●" positie.
- Draai de patroonhendel naar de positie "ONTGRENDELEN" en verwijder het patroon.
- Draai de regelknop naar de ontstekingspositie om de overmatige druk in de klep af te laten.
- Druk de resethendel met rode rubberen kap in.
- Plaats het nieuwe patroon na het controleren of de patroonhendel in de positie "ONTGRENDELEN" staat. (Als er geen nieuw patroon voorhanden is, koel het patroon dat in gebruik is dan af in water.)
- Het patroon kan alleen geïnstalleerd worden als de regelknop op de UIT-positie staat.

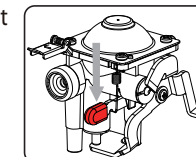

### DE KACHEL VOOR DE EERSTE KEER GEBRUIKEN

1. Controleer dat de regelknop (8) op positie "●" staat door deze in wijzerzin te draaien en dat de patroonhendel (6) op ONTGRENDELEN staat.
2. Open het patroondeksel (2) en plaats het patroon, met de kop tegen de voorkant, zodat de inkeping naar boven wijst en uitgelijnd is met de geleider (afb.2).
3. Druk de patroonhendel (6) omlaag (afb.3) en sluit het patroondeksel.
4. Als u een "sissend" geluid hoort werd het patroon niet goed geplaatst. Probeer het toestel niet aan te steken maar zet de hendel (6) in de positie "Ontgrendelen" en herhaal stap (1-4).
5. Druk de grendel voor de gastoevoer (11) omlaag en draai daarna de regel/ontstekingsknop (8) volledig naar de ontsteekpositie "⚡" tot u een klik hoort (afb.4). Houd de hendel voor de gastoevoer enkele seconden in deze positie voor het thermokoppel voor de vlambeveiliging. Herhaal deze actie

tot de brander ontsteekt.

6. Zet de regelknop in de gewenste positie. (Afb.5) Draai de patroonhendel (6) nooit naar de positie "ONTGRENDELEN" tijdens gebruik!

### VLAMBEVEILIGING

Het thermokoppel dat in de vlam geplaatst is (10) regelt een klep die de gastoevoer automatisch uitschakelt als de brander uit is (door windverplaatsing of overstromende vloeistof, bijvoorbeeld).

### NA GEBRUIK

1. Draai de regelknop (8) naar de "●" positie.
2. Controleer of de brander uit is voor het instellen van de patroonhendel (6) op de positie "ONTGRENDELD"
3. Verwijder, voor uw eigen veiligheid het patroon als het toestel volledig afgekoeld is.
4. Plaats de rode beschermende kap en bewaar het gaspatroon altijd op een koele, droge, goed geventileerde plaats.

### HET PATROON VERVANGEN

Het patroon kan verwijderd worden, zelfs als het niet leeg is.

Zodra uw toestel volledig afgekoeld is:

Controleer dat de gasinlaat volledig afgesloten is door de regelknop (8) in wijzerzin te draaien naar de "●" positie en dat de brander (5) uit is.

Koppel het patroon los door de patroonhendel (6) naar de positie "ONTGRENDELEN" te draaien.

Open het deksel van het patrooncompartiment (2) en verwijder het patroon.

Een butaanpatroon moet vervangen worden op een veilige plaats, dit wil zeggen in open lucht of in een goed geventileerde ruimte, bij voorkeur buiten, uit de buurt van ontstekingsbronnen zoals naakte vlammen, waakvlammen, elektrische vuren en weg van andere mensen.

Controleer de dichtingen voor het aansluiten van een nieuw gaspatroon op het toestel. (afb.6)

Plaats een nieuw patroon volgens de instructies in de paragraaf "DE KACHEL VOOR DE EERSTE KEER GEBRUIKEN".

### OPSLAG – ONDERHOUD

Als het toestel volledig afgekoeld is moeten voedselresten of vet na elk gebruik verwijderd worden.

Bewaar het toestel en het patroon in een koele, droge en goed geventileerde ruimte, buiten het bereik van kinderen.

Het toestel niet aanpassen.

### WAARSCHUWING

Dit toestel mag alleen gebruikt worden met een SNN-29 butaanpatroon.

Gebruik dit toestel niet bij een lek, als het beschadigd is of als het niet naar behoren werkt.

Plaats de kachel altijd op een horizontaal, stabiel en warmtebestendig oppervlak.

Verplaats het toestel niet tijdens gebruik.

Plaats nooit twee kachels dicht bij elkaar.

Plaats de kachel op een afstand van minstens 20cm van brandbare stoffen.

Gebruik geen pannen die het patrooncompartiment afdekken. Gebruik geen vaten met holle of bolle bodems.

Draai bij een lek in het toestel (gasreuk) de regelknop (8) onmiddellijk naar de "●" positie. Breng het toestel

naar buiten waar een mogelijke lek vastgesteld kan worden. Als u het toestel op lekken wil controleren, doe dit dan buiten en probeer nooit lekken op te sporen met een vlam, gebruik hiervoor altijd zeepsop!

If there is a leak in the appliance (smell of gas), immediately turn the control knob (8) into the "●" position. Take the appliance outside where a possible leak may be detected. If you wish to check for leaks on the appliance, do it outside and never try to detect the leaks with a flame, but always use soapy water!

OPGELET: toegankelijke delen kunnen heet worden, houd kinderen uit de buurt van het toestel.

### TECHNISCHE EIGENSCHAPPEN

Geen gas	Controleer of het gaspatroon goed geplaatst werd Gaspatroon is leeg (test dit door het patroon te schudden) Buitentemperatuur lager dan 4 C, zet het toestel in een warmere omgeving
----------	--

Geen ontsteking	Reinig de branderkop met een borstel
-----------------	--------------------------------------

Neem bij problemen contact op met de verdeler.

### TECHNICAL CHARACTERISTICS

Model:	900060508
Type gas:	Butane
Categorie directe druk:	Vapour pressure butane
Nominale warmtetoevoer:	2.2 kW x 2
Gasverbruik:	160 g/h x 2
Diameter orifice:	0.6 mm
Uitlaatdruk van de klep:	7.65 kPa
Drukgebied van de schakelaar voor het overdruktoestel:	
1 <sup>st</sup> fase veiligheidsuitrusting:	4.0 bar – 6.0 bar
2 <sup>e</sup> fase veiligheidsuitrusting:	4.0 bar – 6.0 bar

#### ■ Invoerder:

INVOERDER: Isabella A/S  
Isabellahøj 3 Denmark-7100 Vejle



FR

## Mode d'emploi

### Réchaud à gaz portatif à double feux



900060508

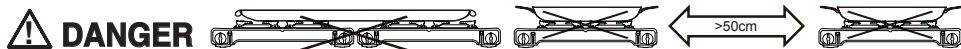

RISQUE D'EXPLOSION :

N'utilisez pas de casserole d'une taille supérieure à L680 × l340 mm car elle peut recouvrir le compartiment de la cartouche de gaz et provoquer une surchauffe de la cartouche de gaz.

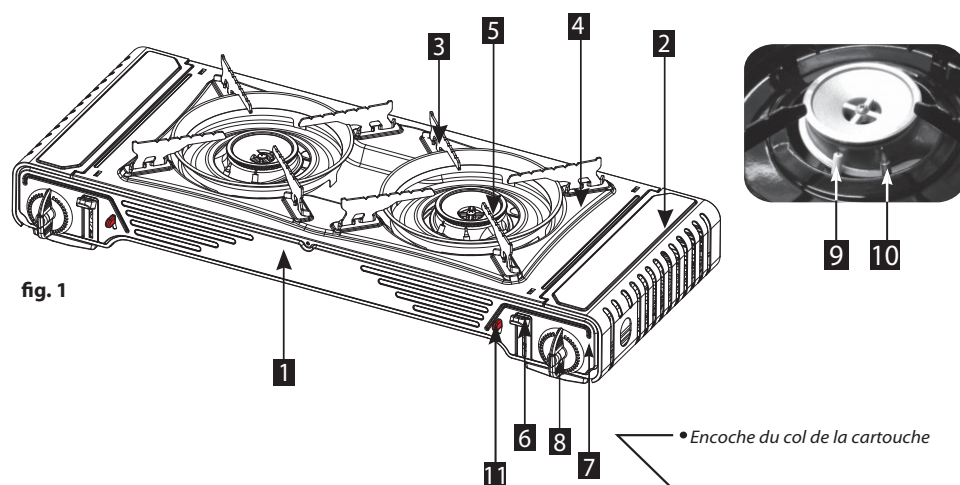

fig. 1

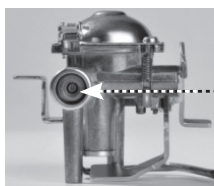

fig. 6

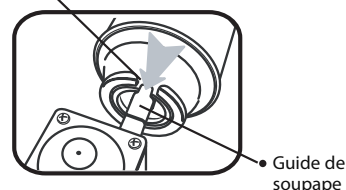
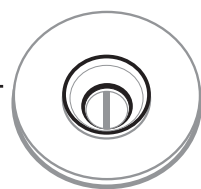

fig. 2

- |                             |                        |                          |  |
|-----------------------------|------------------------|--------------------------|--|
| 1 Boîtier                   | 3 Support de casserole | 5 Brûleur                | 7 Panneau de contrôle                                |
| 2 Couvercle de la cartouche | 4 Bac d'écoulement     | 6 Levier de la cartouche | 8 Touche de commande fort/réduit avec piezo-allumage |
| 9 Électrode d'allumage      | 11 Thermocouple        |                          |  |

10 Levier de libération du passage de gaz

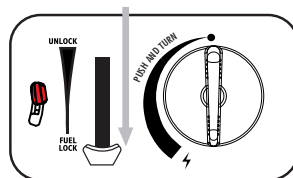

fig. 3

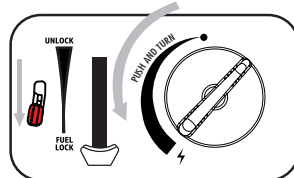

fig. 4

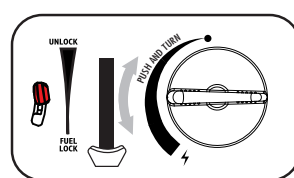

fig. 5

## INSTRUCTIONS D'UTILISATION

### IMPORTANT

- Avant d'utiliser l'appareil et d'installer la cartouche de gaz, lisez attentivement le mode d'emploi.
- Veuillez conserver ce mode d'emploi pour toute référence ultérieure
- Cet appareil doit uniquement être utilisé avec la cartouche de butane SNN-29. Il peut être dangereux d'essayer d'insérer d'autres types de bouteilles de gaz.
- N'utilisez pas l'appareil lorsque la température ambiante est supérieure à 35°C.
- N'utilisez pas l'appareil lorsque le couvercle du boîtier de la cartouche est en position ouverte.
- Relâchez ou débranchez la cartouche de gaz après chaque utilisation.
- L'une des deux cartouches de gaz doit être retirée du compartiment de la cartouche lorsqu'un seul brûleur est allumé.
- Cet appareil doit uniquement être utilisé dans des zones bien ventilées (2m<sup>3</sup>Vh/ kW min.) et éloigné des matériaux inflammables.
- Gardez les enfants hors de portée de l'appareil.

### AVERTISSEMENT

Vérifiez que les joints (entre l'appareil et la cartouche de gaz) sont en place et en bon état avant de raccorder la cartouche de gaz (Fig.6).

N'utilisez pas l'appareil si les joints sont endommagés ou usés.

### DISPOSITIF DE SÉCURITÉ

- L'appareil est équipé d'un dispositif de sécurité qui arrête le débit de gaz si la pression dans la cartouche devient trop élevée, due à une surchauffe, par exemple.

#### Pour continuer son utilisation...

- Tournez la touche de commande du régulateur sur la position "●".
- Positionnez le levier de la cartouche en position « UNLOCK » (Déverrouillée) et sortez la cartouche.
- Tournez le bouton sur la position d'allumage pour libérer toute surpression à l'intérieur de la valve.
- Abaissez le levier de réinitialisation avec le capuchon en caoutchouc rouge.
- Placez une cartouche neuve après avoir vérifié que le levier de la cartouche est en position « UNLOCK » (Déverrouillée). (Si la nouvelle cartouche n'est pas à portée de main, mettez à refroidir la cartouche utilisée avec de l'eau.)
- La cartouche peut uniquement être installée lorsque le bouton de commande est en position OFF (Éteint).

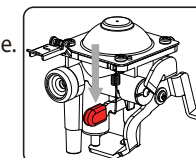

### PREMIÈRE UTILISATION DU RÉCHAUD

1. Vérifiez que le bouton de commande (8) est en position « » en tournant dans le sens horaire et vérifiez que le levier de la cartouche (6) est en position UNLOCK (Déverrouillé).
2. Ouvrez le couvercle de la cartouche (2) et insérez la cartouche, avec la tête vers l'avant, de sorte que le cran pointe vers le haut et alignez-le avec le guide (Fig. 2).
3. Appuyez sur le levier (6) de la cartouche vers le bas (Fig. 3) et fermez le couvercle de la cartouche.
4. Si vous entendez un « sifflement », la cartouche n'a pas été correctement installée. N'essayez pas d'allumer l'appareil. Mettez le levier (6) sur la position « Unlock » (Déverrouillé) et répétez les étapes (1-4).
5. Tournez le levier de déblocage du passage de gaz (11) vers le bas, puis tournez le bouton de

commande/d'allumage (8) jusqu'à la position d'allumage « ⚡ » et jusqu'à entendre un clic (Fig. 4). Maintenez le levier de déblocage du passage de gaz dans cette position pendant quelques secondes pour amorcer le thermocouple du pare-flamme. Répétez cette action jusqu'à ce que le brûleur s'allume.-

6. Réglez le bouton de commande jusqu'à la position souhaitée. (Fig. 5) Ne jamais mettre le levier de la cartouche (6) en position « UNLOCK » (Déverrouillé) pendant l'utilisation !

### PARE-FLAMME

Le thermocouple placé dans la flamme (10) commande une soupape qui coupe automatiquement l'arrivée de gaz vers le brûleur lorsque celui-ci est éteint (courant d'air ou liquide débordant, par exemple).

### APRÈS UTILISATION

1. Tournez le bouton de commande (8) vers la position « ● ».
2. Vérifiez que brûleur est éteint avant de placer le levier de la cartouche (6) sur la position « UNLOCK » (Déverrouillé).
3. Lorsque l'appareil a complètement refroidi, retirez la cartouche pour garantir votre sécurité.
4. Remettez en place le capuchon de protection rouge et rangez toujours la cartouche de gaz dans un endroit frais, sec et bien ventilé.

### REPLACEMENT DE LA CARTOUCHE

La cartouche peut être retirée même si elle n'est pas vide.

Une fois que votre équipement est complètement refroidi :

Vérifiez que l'entrée de gaz est complètement fermée en tournant le bouton de commande (8) dans le sens des aiguilles d'une montre jusqu'à la position « ● » et que le brûleur (5) est éteint.

Débranchez la cartouche en plaçant le levier de la cartouche (6) dans la position « UNLOCK » (Déverrouillé).

Ouvrez le couvercle du compartiment de la cartouche (2) et retirez la cartouche.

La cartouche de butane doit être remplacée dans un endroit sûr, tel qu'à l'air libre ou dans un endroit bien ventilé, de préférence à l'extérieur, à l'écart de toute source de chaleur tels que des flammes, des brûleurs, des feux électriques et éloigné de toute personne.

Vérifiez les joints avant de raccorder une nouvelle cartouche de gaz à l'appareil. (Fig. 6)

Placez une nouvelle cartouche en suivant les instructions contenues dans le paragraphe « PREMIÈRE UTILISATION DU RÉCHAUD ».

### STOCKAGE — ENTRETIEN

Une fois que l'appareil a complètement refroidi, il doit être nettoyé, après chaque utilisation, de tout résidu alimentaire ou de graisse.

Rangez l'appareil et la cartouche dans un endroit frais, sec et bien ventilé, hors de la portée des enfants.

Ne pas modifier l'appareil.

### AVERTISSEMENT

Cet appareil ne peut être utilisé qu'avec la cartouche de butane SNN-29.

N'utilisez pas un appareil qui fuit, qui est endommagé ou qui ne fonctionne pas correctement.

Placez toujours le réchaud sur une surface horizontale, stable et résistante à la chaleur.

Ne pas déplacer l'appareil pendant l'utilisation.

Ne jamais placer deux réchauds à proximité l'un de l'autre.

Placer le réchaud à au moins 20 cm de tout matériau inflammable.

N'utilisez pas de casseroles qui recouvrent le compartiment de la cartouche.

N'utilisez pas une casserole de moins de 120 mm ou de plus de 340 mm de diamètre pour chaque feu.

N'utilisez pas de récipients avec des fonds concaves ou convexes.

S'il y a une fuite dans l'appareil (odeur de gaz), tournez immédiatement le bouton de commande (8) jusqu'à la position « ● ». Emmenez l'appareil vers l'extérieur lorsqu'une possible fuite a été détectée. Si vous souhaitez vérifier l'étanchéité de l'appareil, faites-le à l'extérieur et n'essayez jamais de détecter une fuite avec une flamme. Faites-le toujours avec de l'eau savonneuse !

ATTENTION : les parties accessibles peuvent devenir très chaudes. Tenez les enfants éloignés de l'appareil.

### DÉPANNAGE

Pas de gaz	Vérifiez si la cartouche de gaz a été correctement insérée La cartouche de gaz est vide (essayez en secouant la cartouche) Température extérieure inférieure à 4° C, déplacez-vous dans un environnement plus chaud
------------	---

No ignition	Nettoyez la tête du brûleur avec une brosse
-------------	---

En cas de problème, veuillez contacter le revendeur.

Modèle :	900060508
Type de gaz :	Butane
Catégorie de pression directe :	Pression de vapeur de butane
Débit calorifique nominal :	2.2 kW x 2
Consommations en gaz :	160 g/h x 2
Diamètre des orifices :	0.6 mm
Pression de sortie de la vanne :	7.65 kPa
Dispositif de coupure de surpression :	
Dispositif de sécurité <sup>1ère</sup> étape :	4.0 bar – 6.0 bar
Dispositif de sécurité <sup>2ème</sup> étape :	4.0 bar – 6.0 bar

#### ■ Importateur :

IMPORTATEUR : Isabella A/S  
Isabellahøj 3 Denmark-7100 Vejle

 **2806/22**

SE

# Bruksanvisning

## Portabel gasspis med dubbla brännare

900060508

 **FARA**

EXPLOSIONSRISK:

Använd inte en panna större än L680 × B340 mm eftersom gaspatronutrymmet kan täckas och överhettas gaspatronen.

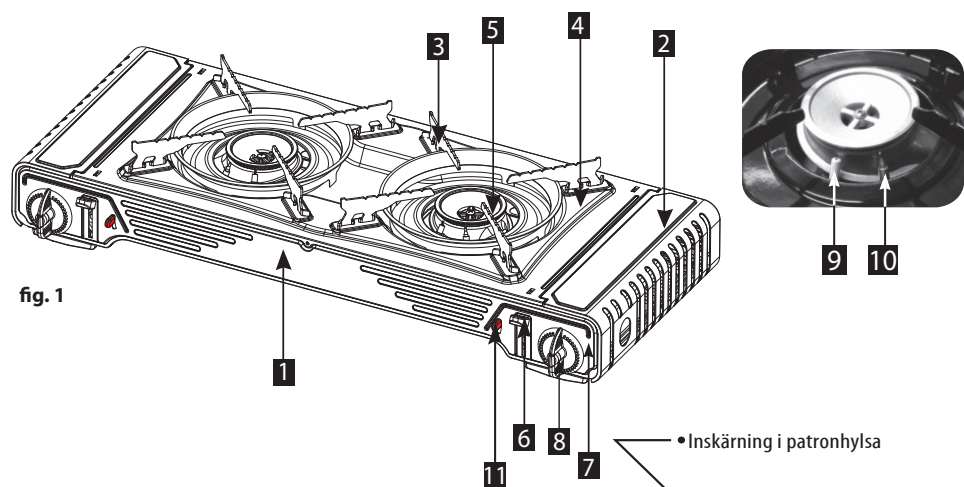

fig. 1

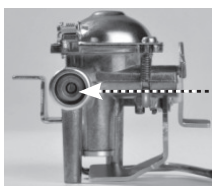

fig. 6

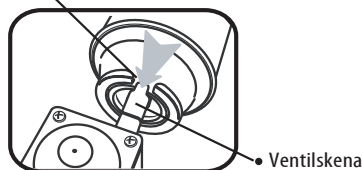
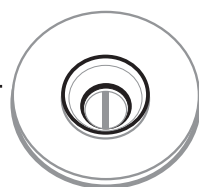

fig. 2

- |                |                 |              |   |
|----------------|-----------------|--------------|---|
| 1 Hällhölje    | 3 Pannestöd     | 5 Brännare   | 7 Kontrollpanel                           |
| 2 Patronkåpa   | 4 Dropptråg     | 6 Patronspak | 8 Hög/låg kontrollratt med piezo-tändning |
| 9 Tändelektrod | 11 Termoelement |              |   |

10 Frigöringsspak för gasutsläpp

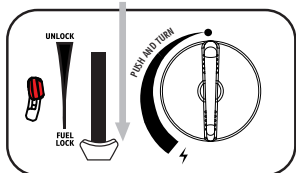

fig. 3

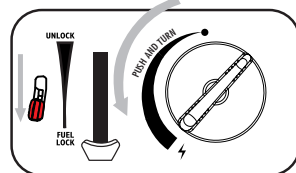

fig. 4

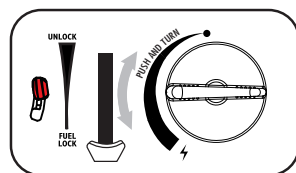

fig. 5

## BRUKSANVISNING

### VIKTIGT

- Läs noga igenom bruksanvisningen innan användning för att bekanta dig med apparaten innan du ansluter den till dess gaspatron.
- Behåll denna bruksanvisning för framtida användning.
- Denna apparat ska bara användas ihop med SNN-29 butanpatron. Det kan vara farligt att försöka att fästa andra typer av gasbehållare.
- Använd inte apparaten när den omgivande temperaturen är högre än 35 C.
- Använd inte apparater när patronhöljets kåpa är i öppen position.
- Frigör eller koppla ifrån gaspatronen efter varje användning.
- En av två gaspatroner måste avlägsnas från patronutrymmet medan bara en brännare är påslagen.
- Denna apparat ska bara användas i välventilerade utrymmen (2m<sup>3</sup> Vh/kW min.) bortifrån lättantändliga material.
- Håll apparaten utom småbarns räckhåll.

### VARNING

Kontrollera att spärrventiler (mellan apparaten och gaspatronen) finns på plats och är i gott skick innan gaspatronen ansluts (fig.6).

Använd inte apparaten ifall den har skadade eller utslitna spärrventiler.

### SÄKERHETSANORDNING

- Apparaten är utrustad med en säkerhetsanordning som stoppar gasflödet om trycket i patronen, t ex på grund av överhettning, blir för högt.

#### För fortsatt användning...

- Vrid kontrollratten till "●" läge.
- Vrid patronspaken till "UPPLÅST" läge och ta ut patronen.
- Vrid kontrollratten till tändningsposition för att frigöra eventuellt överflödigt tryck inuti ventilen.
- Tryck ned återställningsspaken med röd gummikåpa.
- Sätt i en ny patron efter att ha kontrollerat att patronspaken ligger i "UPPLÅST" läge. (Om ny patron inte är praktisk, svalka du patronen i vatten.)
- Patronen kan bara installeras med kontrollratten i AV-läge.

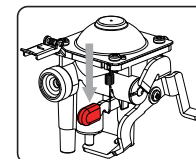

### ANVÄNDA SPISEN FÖR FÖRSTA GÅNGEN

1. Kontrollera att kontrollratten (8) är satt i "●" läge genom att vrida den medurs och att patronspaken (6) är satt i UPPLÅST.
2. Öppna patronkåpan (2) och sätt i patronen, med huvudet framåt, så att inskrifningen pekar uppåt och är i linje med ventilskenan (fig.2).
3. Tryck patronspaken (6) nedåt (fig.3) och stäng patronkåpan.
4. Om du hör ett "fräsande" läte, är patronen inte fäst på rätt sätt. Försök inte tända apparaten utan flytta spaken (6) till "Upplåst" läge och upprepa stegen (1-4).
5. Tryck ned frigöringspaken för gasutsläpp (11), och vrid sedan kontroll /tändningsratten (8) helt till tändningsläge "⚡" tills den klickar.(fig.4) Håll frigöringspaken för gasutsläpp i detta läge i några sekunder för att förbereda flamskyddets termoelement. Upprepa denna handling tills brännaren tändes.

6. Justera kontrollratten till läget som behövs. (fig.5) Ställ aldrig patronspaken (6) till "UPPLÅST" läge under användning!

### FLAMSKYDD

Termoelementet placerat i flaman (10) styr en ventil som automatiskt stryper gasintaget till brännaren när den är släckt (luftdrag eller översvämmande vätska, till exempel).

### EFTER ANVÄNDNING

1. Vrid kontrollratten (8) till "●" läge.
2. Kontrollera att brännaren är släckt innan du sätter patronspaken (6) i "UPPLÅST" läge.
3. När apparaten är helt nedkyld avlägsnas, för din egen säkerhet, patronen.
4. Sätt på den röda skyddskåpan och förvara alltid gaspatronen på en sval, torr, ventilerad plats.

### BYTA UT PATRONEN

Patronen kan avlägsnas även om den inte är tom.

Så fort din utrustning har svalnat helt:

Kontrollera att gasinloppet är helt stängt genom att vrida kontrollratten (8) medurs till "●" läge och att brännaren (5) är släckt.

Koppla från patronen genom att sätta patronspaken (6) i "UPPLÅST" läge.

Öppna patronutrymmets kåpa (2) och avlägsna patronen.

Butanpatronen måste bytas på en säker plats, t ex utomhus eller på en välventilerad plats, helst utomhus, bortifrån eventuella antändningskällor såsom nakna lågor, pilotser, elektriska lågor och ifrån andra människor.

Kontrollera spärrventilerna innan du ansluter en ny gaspatron till apparaten. (fig.6)

Sätt i en ny patron genom att följa anvisningarna i avsnitt "ANVÄNDA SPISEN FÖR FÖRSTA GÅNGEN".

### FÖRVARNING – UNDERHÅLL

När apparaten har svalnat helt så bör eventuella matrester eller fett tas bort efter varje användningstillfälle.

Förvara apparaten och patronen på en sval, torr och välventilerad plats, utom räckhåll för barn.

Modifiera inte apparaten.

### VARNING

Denna apparat kan endast användas med en SNN-29 butanpatron.

Använd inte en apparat som läcker, är skadad eller som inte fungerar ordentligt.

Placera alltid spisen på en horisontell stabil och värmebeständig yta.

Flytta inte apparaten vid användning.

Ställ aldrig två spisar nära varandra.

Placera spisen åtminstone 20cm ifrån lättantändliga material.

Använd inga pannor som täcker patronutrymmet.

Använd inte en panna mindre än 120mm eller större än 340mm i diameter för varje brännare. Använd inte kärl med konkava eller konvexa bottenar.

Om en läcka uppstår i apparaten (gaslukt), vrid omedelbart kontrollratten (8) i läge till "●". Ta ut apparaten utomhus där en möjlig läcka kan upptäckas. Om du vill titta efter läckor på apparaten, gör detta utomhus och försök aldrig använda en låga för att upptäcka läckor, utan använd alltid tvålvatten!  
FÖRSIKTIG: åtkomliga delar kan bli väldigt heta, Håll apparaten utom räckhåll för barn.

### FELSÖKNING

Ingen gas	Kontrollera huruvida gaspatronen monterades korrekt Gastronen är tom (testa genom att skaka patronen) Omgivande temperature under 4 °C, flytta till varmare miljö
-----------	---

Ingen tändning	Rengör brännarhuvudet med en borste
----------------	-------------------------------------

Vid eventuella problem, kontakta återförsäljaren

### TEKNISKA KÄNNETECKEN

Modell:	900060508
Typ av gas:	Butan
Kategori av direkttryck:	Ångtryck butan
Nominal heat input:	2.2 kW x 2
Gas konsumtion:	160 g/h x 2
Öppningsdiameter:	0.6 mm
Ventilens utloppstryck:	7.65 kPa
Växeltrycksintervall för övertrycksanordning:	
1a steg säkerhetsanordning:	4.0 bar – 6.0 bar
2a steg säkerhetsanordning:	4.0 bar – 6.0 bar

#### ■ Importör:

IMPORTÖR: Isabella A/S  
Isabellahøj 3 Denmark-7100 Vejle

 2806/22